

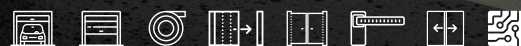

# FENIX II

A FORÇA SE REINVENTA  
LA FUERZA SE REINVENTA

 **GLOBMATIC**



Ted 011.1

# FENIX II

## A FORÇA SE REINVENTA

**LA FUERZA SE REINVENTA**



- **Tecnologia e design inovador**
- **Funcionamento equilibrado**
- **Instalação fácil e intuitiva**
- **Automatização de portas até 20m<sup>2</sup>**
- **Fabricado com os melhores componentes**
- **Luz de presença automática LED**

O automatismo **FENIX** se reinventa e apura o seu design, sendo a grande aposta da **GLOBMATIC**, é de fácil instalação sem recurso a ferramentas complexas, é ideal para ser instalado em qualquer habitação com capacidade de automatização de portas seccionadas até 20m<sup>2</sup>.

Fabricado com os melhores componentes do mercado, o seu movimento foi melhorado, tanto ao nível mecânico como ao nível visual e sonoro permitindo um funcionamento extremamente equilibrado.

A placa de controlo foi aperfeiçoada, permitindo consumos em standby reduzidos e inclui um display que permite novas funções e maior interatividade entre automatismo e instalador.

Uma das grandes novidades do **FENIX II** foi a inclusão de uma nova calha em perfil de alumínio extrudido anodizado, que pode ser seccionado, facilitando o seu próprio transporte. Não excluímos a utilização da calha em perfil de metal a qual continua a poder ser utilizada com o novo **FENIX II**, só aumentamos o poder de escolha, podendo ambas funcionar em modo de corrente e correia.

Mantivemos toda a qualidade, fiabilidade e durabilidade que vos acostumamos a ter com o seu antecessor e esperamos que todas as novas inovações sejam uma mais valia na experiência de utilização para o instalador/utilizador.

- **Tecnología y diseño innovador**
- **Funcionamiento equilibrado**
- **Instalación fácil e intuitiva**
- **Automatización de puertas de hasta 20m<sup>2</sup>**
- **Fabricado con los mejores componentes**
- **Luz de presencia LED automática**

El automatismo **FENIX** se reinventa y perfecciona su diseño, convirtiéndose en la gran apuesta de **GLOBMATIC**. Es de fácil instalación, sin necesidad de herramientas complejas y es ideal para instalar en cualquier tipo de residencia. Tiene capacidad para automatizar puertas seccionales de hasta 20m.

Fabricado con los mejores componentes del mercado, su movimiento ha sido mejorado, tanto a nivel mecánico como a nivel visual y sonoro, permitiendo un funcionamiento extremadamente delicado.

El cuadro de control ha sido perfeccionado, permitiendo, así, reducir el consumo en stand by e incluyendo una pantalla que permite nuevas funciones y una mayor interactividad entre el automatismo y el instalador.

Una de las grandes novedades de **FENIX II** es el haber añadido un nuevo rail con perfil de aluminio extrudido anodizado, el cual puede ser desmontado, facilitando así su transporte. No hemos excluido el rail con perfil de metal, éste puede seguir utilizándose con el nuevo **FENIX II**. Simplemente hemos ampliado las opciones de elección ya que ambas pueden funcionar con cadena o correia.

Mantenemos toda la calidad, fiabilidad y durabilidad que teníamos con su predecesor y esperamos que todas las innovaciones añadan valor a la experiencia de uso del instalador y el usuario.



## - CERTIFICAÇÃO . CERTIFICACIÓN -

Todos os nossos automatismos são testados e certificados por entidades externas devidamente certificadas para o efeito, com requisitos exigentes em relação à segurança e às normas de compatibilidade eletromagnética, respeitando todas as normas europeias em vigor à data.

Todos nuestros automatismos son testados y certificados por entidades externas debidamente avaladas para tal efecto, con exigentes requisitos en relación a las normas de seguridad y a las normas de compatibilidad electromagnética de las normas europeas vigentes.



## ■ INSTALAÇÃO FÁCIL E INTUITIVA

Tudo foi pensado para simplificar a instalação, desde da embalagem eco friendly onde todos os acessórios estão devidamente organizados, passando por uma instalação sem recursos a ferramentas complexas (inclui manual de instalação e programação), o recurso a um novo perfil de alumínio que pode ser seccionado, terminando com a escolha entre três modos de programação.

## INSTALACIÓN FÁCIL E INTUITIVA

Todo ha sido concebido para simplificar la instalación, desde el embalaje ecológico en el que todos los accesorios están debidamente organizados, pasando por la instalación, donde no es necesario el uso de herramientas complejas (incluye manual de instalación y de programación), por el uso de un nuevo perfil de aluminio desmontable y terminando con la posibilidad de elegir entre tres modos de programación.



## ■ CALHA EM PERFIL DE ALUMÍNIO

A nova calha com perfil em alumínio anodizado possui acabamentos sublimes que lhe confere uma maior resistência e menor corrosão. Continuamos com a opção de escolha entre a versão de funcionamento de corrente que lhe atribui uma maior resistência ou a versão de correia que lhe concede um funcionamento muito mais silencioso. A calha em perfil de alumínio pode ainda ser seccionada, facilitando o seu próprio transporte.

## RAIL CON PERFIL DE ALUMINIO

El nuevo rail con perfil de aluminio anodizado tiene unos acabados sublimes que le confieren una mayor resistencia frente a la corrosión. Existe la posibilidad de elegir entre el funcionamiento por cadena, que le aporta una mayor resistencia o la versión de correa que hace que el funcionamiento sea mucho más silencioso. El rail con perfil de aluminio puede ser desmontado, lo cual facilita mucho su transporte.

## PROGRAMAÇÃO

Com três modos de programação disponíveis, é possível adaptar a forma como interage com o automatismo, tirando vantagens de cada uma delas e reduzindo o tempo de instalação e/ou manutenção.

## PROGRAMACIÓN

Con tres modos de programación disponibles es posible adaptar la manera en la que interactuar con el automatismo, aprovechando las ventajas de cada una de ellas y reduciendo el tiempo de instalación y de mantenimiento.



**Modo NFC**  
Disponível para download:  
GLOBTECH-NFC SOLUTIONS



**Modo Simple:** Sensor Touch com 3 botões capacitivos e com recurso aos leds de presença, que permite a programação do curso de abertura e fecho da porta, de acordo com a instalação em causa e a programação de emissores sem necessidade de abertura da tampa do automatismo.

**Modo Avançado:** Com recurso a um display e 3 botões programa: o modo de funcionamento, níveis de força, velocidade de abertura/fecho, pré-aviso do pirilampo, tempo/intensidade da luz de presença, número de ciclos e programação de emissores.

**Modo NFC:** Permite a programação avançada sem que seja necessário abrir a tampa para ter acesso ao Display, o seu telemóvel é o Display. A APP é gratuita e ideal para instaladores pois permite guardar diversas configurações de forma ilimitada e permite mesmo copiar as definições de um automatismo para outro com poucos cliques. Além disto, pode consultar e corrigir erros, consultar estados atuais e modifica-los, visualizar o manual e a aplicação encontra-se disponível em 5 línguas.

**Modo sencillo:** Sensor táctil con 3 botones físicos y con uso de leds de presencia, lo cual permite la programación del curso de apertura y cierre de la puerta según la instalación que se quiera y según la programación de los emisores sin necesidad de abrir la tapa del automatismo.

**Modo avanzado:** Utilizando la pantalla y 3 botones físicos controlamos: el modo de funcionamiento, los niveles de fuerza, la velocidad de apertura y cierre, el preaviso de la luz intermitente, el tiempo e intensidad de la luz de presencia, el número de ciclos y la programación de los emisores.

**Modo NFC:** Permite una programación avanzada sin que sea necesario abrir la tapa para tener acceso a la pantalla, su teléfono móvil será suficiente. La app es gratuita e ideal para instaladores ya que permite almacenar diversas configuraciones de forma ilimitada y además permite copiar la información de un automatismo a otro en unos pocos clics. También puede consultar y corregir errores, consultar actualizaciones, hacer modificaciones, visualizar el manual y tener acceso a la app en 5 idiomas diferentes.



## ILUMINAÇÃO LED

Vantagens da utilização da iluminação de presença LED:

**Maior economia**, consumindo 2,5 vezes menos que uma lâmpada convencional de baixo consumo.

**Maior longevidade**, a vida útil de um LED por ir até 50 000 horas, em concorrência com as 2000 horas de uma lâmpada tradicional.

**Maior eficiência**, os LEDs podem consumir, em comparação com as lâmpadas tradicionais, aproximadamente menos 80% da energia elétrica.

**Maior alcance**, os LEDs oferecem 8 vezes mais iluminação do que as lâmpadas tradicionais, obtendo um maior rendimento lumínico útil.

## ILUMINACIÓN LED

Ventajas del uso de la iluminación de presencia LED:

**Mayor economía**, consumiendo 2,5 veces menos que una bombilla convencional de bajo consumo.

**Mayor longevidad:** la vida útil de un LED puede ser de hasta 50.000 horas, a diferencia de las 2.000 horas de una bombilla tradicional.

**Mayor eficiencia**, los LED pueden consumir, en comparación con las bombillas tradicionales, aproximadamente un 80% menos de electricidad.

**Mayor alcance**, los LEDs ofrecen 8 veces más iluminación que las bombillas tradicionales, obteniendo un mayor rendimiento en lúmenes útiles.

## CARACTERÍSTICAS TÉCNICAS ESPECIFICACIONES TÉCNICAS

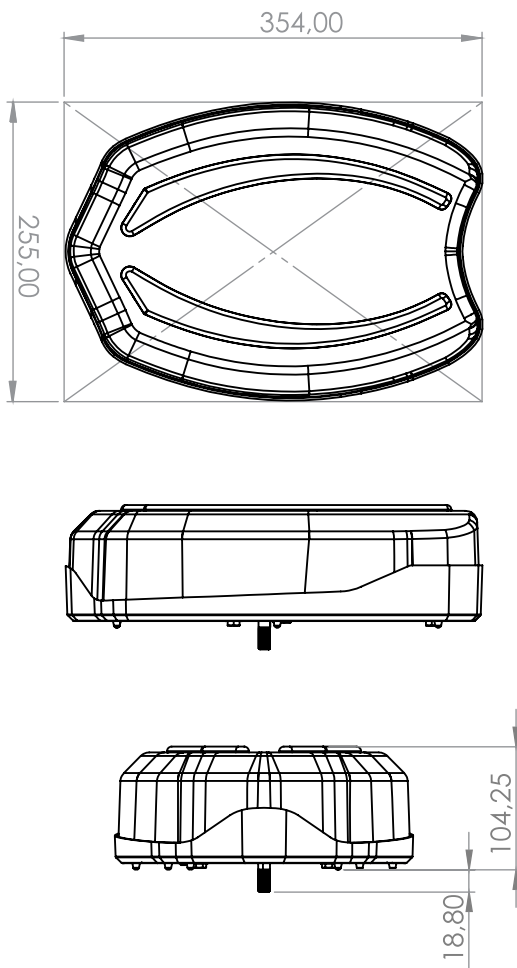

	650	900	1200	1500
Tensão Tensión	230 VAC - 50 Hz			
Temperatura de funcionamento Temperatura de funcionamiento	-20°C .... + 70°C			
Índice de proteção Índice de protección	IP 20			
Frequência de trabalho Frecuencia de trabajo	S3 = 60%			
Força de tração Fuerza de tracción	650 N	900 N	1200 N	1500 N
Consumo nominal de potencia Consumo de energía nominal	180 W	200 W	220 W	250 W
Velocidade máxima Velocidad máxima	140 mm/s		120 mm/s	140 mm/s
Área máxima da porta Área máxima de la puerta	10 m <sup>2</sup>	13 m <sup>2</sup>	16 m <sup>2</sup>	20 m <sup>2</sup>
Baterias Baterías	opcional			
Peso da embalagem Peso del paquete	* 6 kg	* 6,6 kg	* 7 kg	* 8,1 kg
Dimensões da embalagem Dimensiones del embalaje	380 x 250 x 200 mm			

**KIT**

Motor com quadro OT200 ( 650/900/1200) OT210 (1500), receptor, 2 emissores LEO, calha (corrente ou correa) e acessórios de fixação

Motor con cuadro OT200 ( 650/900/1200) OT210 (1500), receptor, 2 emisores LEO, rail (cadena o correa) y accesorios de fijación

\* Calha não incluída / Raíl no incluido

### EM CASO DE FALHA DE ENERGIA

O automatismo FENIX II possui um desembraio manual de fácil utilização em caso de falha de energia, com a vantagem de poder ser utilizado em qualquer ponto de abertura ou fecho da porta, com a máxima segurança. Pode incluir ainda a opção de baterias permitindo o seu funcionamento contínuo em caso de falha de energia.

### EN CASO DE FALLO ELÉCTRICO

El automatismo FENIX II dispone de un desbloqueo manual fácil de usar en caso de corte de corriente, con la ventaja de poder ser utilizado en cualquier punto de apertura o cierre de la puerta, con la máxima seguridad. También tenemos la opción de incluir baterías que permitan su funcionamiento continuo en caso de corte de corriente.

### SEGURANÇA

O automatismo FENIX II monitoriza eficazmente todas as forças necessárias ao correto funcionamento da porta quer na abertura, quer no fecho da mesma, cumprindo meticulosamente a norma EN 12453 através de uma monitorização eletrónica contínua e adaptativa a cada movimento do sistema, permitindo desta forma oferecer o máximo de segurança possível ao utilizador.

### SEGURIDAD

El automatismo FENIX II controla eficazmente todas las fuerzas necesarias para el correcto funcionamiento de la puerta, tanto en la apertura como en el cierre, cumpliendo meticulosamente la norma EN 12453 gracias a una motorización electrónica continua y adaptativa a cada movimiento del sistema, ofreciendo así la mayor seguridad posible al usuario final.

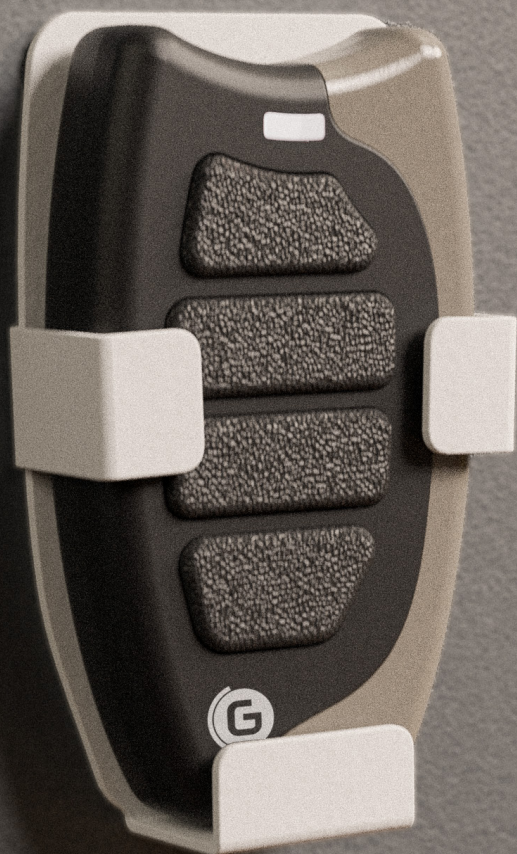

**NEW**

# SUPOORTE DE FIXAÇÃO NA PAREDE

## SOPORTE PARA FIJACIÓN EN LA PARED

EXCLUSIVO PARA O COMANDO LEO  
DISPONÍVEL RAL 9016 e 7016

EXCLUSIVO PARA EL COMANDO LEO  
DISPONIBLE EN RAL 9016 Y 7016

